

STATION D'EMBALLAGE À DEUX OPÉRATEURS

REEMPLIR ET FERMER À LA MÊME PLACE

Quatre modules standards SOCO SYSTEM combinés pour créer une ligne d'emballage à deux opérateurs ergonomique et compacte.

Pour des caisses de différentes dimensions

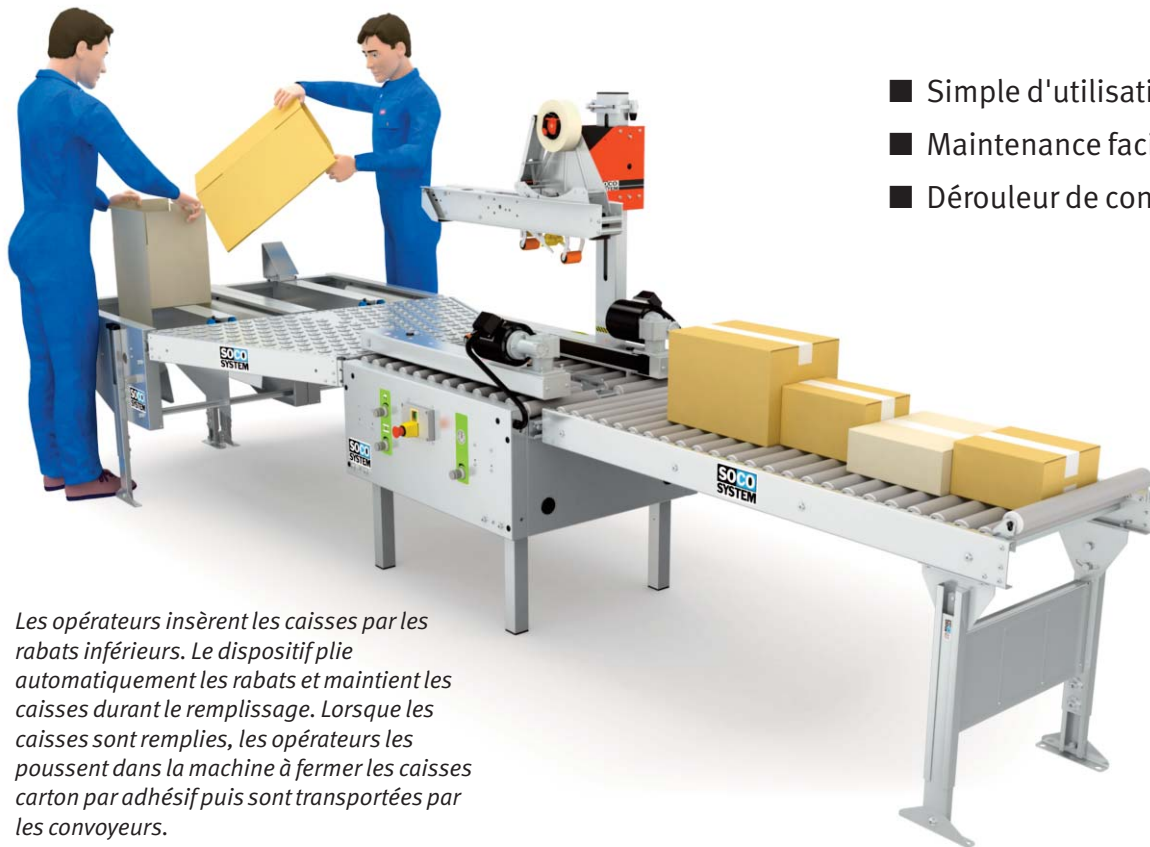

- Simple d'utilisation
- Maintenance facile
- Dérouleur de conception unique

Les opérateurs insèrent les caisses par les rabats inférieurs. Le dispositif plie automatiquement les rabats et maintient les caisses durant le remplissage. Lorsque les caisses sont remplies, les opérateurs les poussent dans la machine à fermer les caisses carton par adhésif puis sont transportées par les convoyeurs.

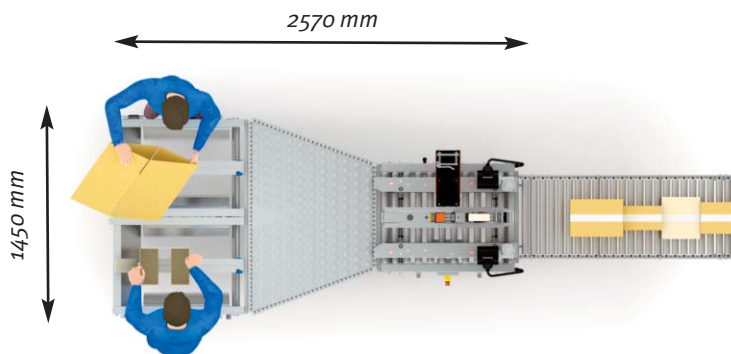

Le système :

- 2 systèmes de fermeture des rabats inférieurs F-100
- 1 table à billes
- 1 kit d'assemblage
- 1 machine à fermer les caisses carton T-55
- 1 convoyeur à rouleaux libres

Très compacte

Peu de place au sol par rapport à une ligne d'emballage manuelle traditionnelle.

SOCO
SYSTEM

SOCO SYSTEM S.A.
Avenue des deux Vallées,
Z.A. Actipôle de l'A2
59554 Raillencourt Sainte Olle
Tél. 03 27 729 729
Fax. 03 27 729 730
E-mail : info@socosystem.fr

Voir comment Carsten est
devenu plus efficace sur
www.socosystem.fr

www.socosystem.fr