

DUPLA CSOMAGOLÓÁLLOMÁS

DOBOZTÖLTÉS ÉS DOBOZZÁRÁS EGY HELYSZÍNE

SOCO SYSTEM standard rendszeremek kis helyigényű kombinációja a hatékonyabb munkavégzésért.

**Különböző
méretű
dobozokhoz**

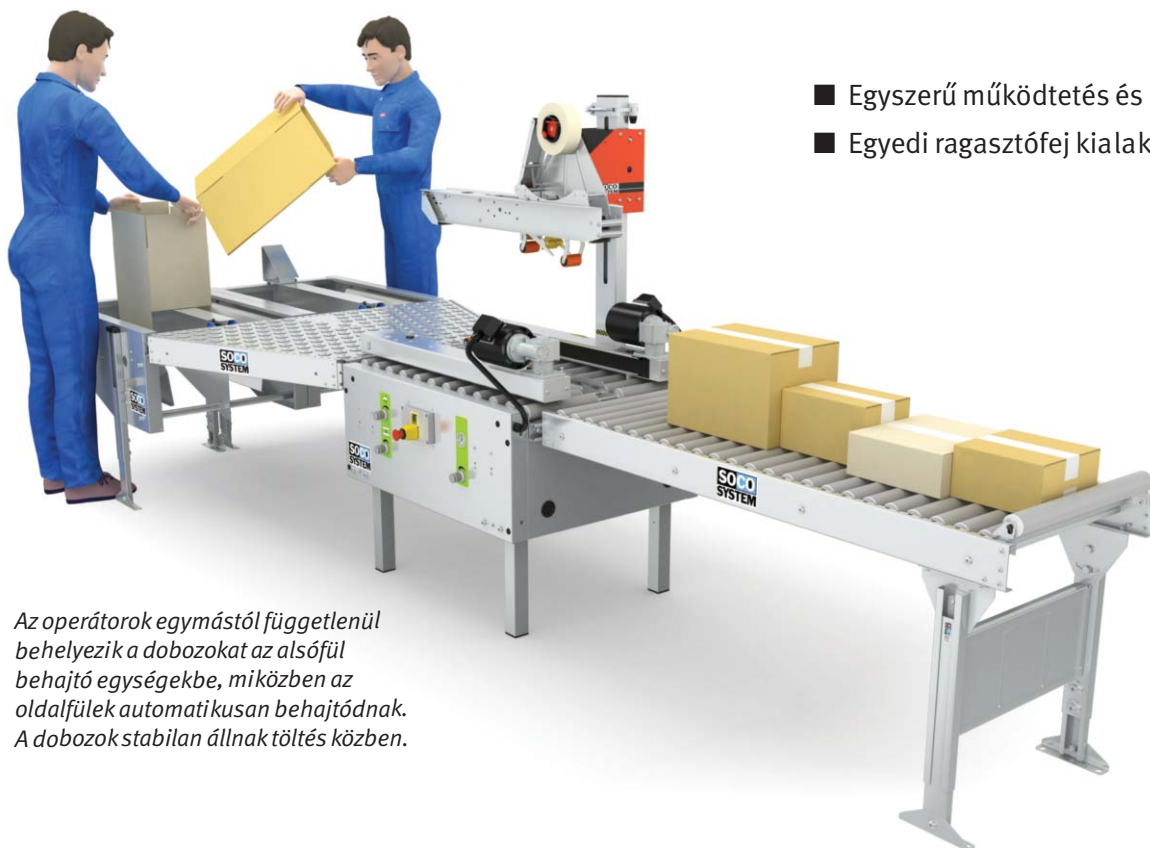

- Egyszerű működtetés és karbantartás
- Egyedi ragasztófej kialakítás

Az operátorok egymástól függetlenül behelyezik a dobozokat az alsófül behajtó egységekbe, miközben az oldalfülek automatikusan behajtódnak. A dobozok stabilan állnak töltés közben.

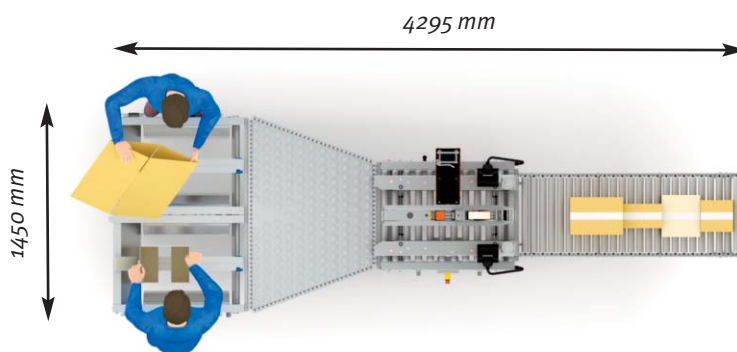

A munkaállomás elemei:

2 darab alsófül behajtó egység
2 darab golyós asztal
1 darab T-55 dobozzáró gép
1 darab görgős szállítópálya
+ csatlakozóelemek az összeszereléshez

A kis helyigényű

Munkaállomás méretei az ábrán láthatók.

**SOCO
SYSTEM**

SOCO SYSTEM EED KFT
1031, Budapest, Záhony u. 7.
1300 Budapest Pf. 32
Magyar
Tel +36 1 436 0460
Fax +36 1 436 0461
info@socosystem.hu
www.socosystem.hu

**Tekintse meg működés közben
a dupla csomagolóállomást a
Coop.dk nevű cégnél a
www.socosystem.hu oldalon a
Referenciák menüpont alatt.**

www.socosystem.hu